

MAVITEC
Green Energy

**BioDECONDITIONNEUR
Paddle Depacker**



Solutions de déconditionnement pour déchets organiques

Le **BioDECONDITIONNEUR Model S** sépare les emballages des matières organiques pour produire une soupe organique propre jusqu'à 99,7%. Sa conception simple nécessite peu d'entretien et le distingue ainsi des autres systèmes. Convient pour des projets jusqu'à 25 tonnes par jour

Le **BioDECONDITIONNEUR** offre des fonctionnalités similaires mais avec une plus grande robustesse et un débit plus élevé. Comme le Model S, le Paddle Depacker peut traiter à la fois des matériaux humides et secs ainsi qu'une issue organique propre jusqu'à 99,7 %. Il est possible d'avoir plusieurs unités parallèles pour atteindre 100 to/h.

Le **Paddle Washer** à friction est conçu pour laver et rincer les emballages afin de réduire leur poids en sortie et les valoriser. Le process permet de sortir des emballages extrêmement propres et réduit considérablement les coûts d'élimination. Le retour de la fraction liquide vers le Paddle Depacker permet un rendement organique plus élevé.

L'**Hydro-cyclone** de Mavitec est conçu pour sédimenter les inerts solides tels que le verre, la pierre, agrafes et autres types de « lourds ». Les solides sont séparés par force centrifuge dans le cyclone.



**PADDLE
DEPACKER
MODEL S**

Capacité: jusqu'à 5m³ par heure
Puissance: 15 kWh
Poids: 1200 kg
Dimensions: L:2200 x W:850 x H:1320mm



**PADDLE
DEPACKER**

Capacité: jusqu'à 30m³ par heure
Puissance: 45 kWh - 55 kWh
Poids: 4500 kg
Dimensions: L:3672 x W:1252 x H:2057mm



**PADDLE
WASHER**

Capacité: jusqu'à 12m³ par heure
Puissance: 37 kWh
Poids: 3500 kg
Dimensions: L:3899 x W:1460 x H:4191mm



**HYDRO
CYCLONE**

Capacité: jusqu'à 30m³ par heure
Puissance: 25 kWh
Poids: 3750 kg
Dimensions: L:4321 x W:3073 x H:3817mm

Mavitec Green Energy

Les systèmes de déconditionnement Mavitec Green Energy sont conçus pour séparer les fractions organiques emballées. Nos machines sont capables de débiller une large variété de déchets alimentaires organiques et produire une issue organique très propre qui convient parfaitement aux installations de biodiesel et site de compostage; Les analyses réalisées par des organismes certifiés révèlent des soupes organiques pures à plus de 99,7 % ainsi qu'une fraction d'emballage la plus propre du marché.

Le BioDECONDITIONNEUR Paddle Depacker est disponible en différentes capacités allant de 2m³ à 30m³/h.

CARACTÉRISTIQUES BioDECONDITIONNEUR

- Exécution robuste
- Portes à ouverture hydraulique
- Une machine adaptée à une grande variété de déchets entrants
- Tailles de tamis variables
- Système click & run pour réglage des pales et tamis
- Faible bruit et temps d'arrêt minimal
- Entretien et nettoyage faciles
- Acier ou Inox
- Faible consommation d'eau

Une sélection parmi nos clients



David Lourme
Directeur Régional Suez

Nous avons choisi Mavitec Green Energy pour leur engagement à fournir une soupe organique de grande qualité ainsi que des emballages sortants propres.



Plus de 200 installations dans le monde

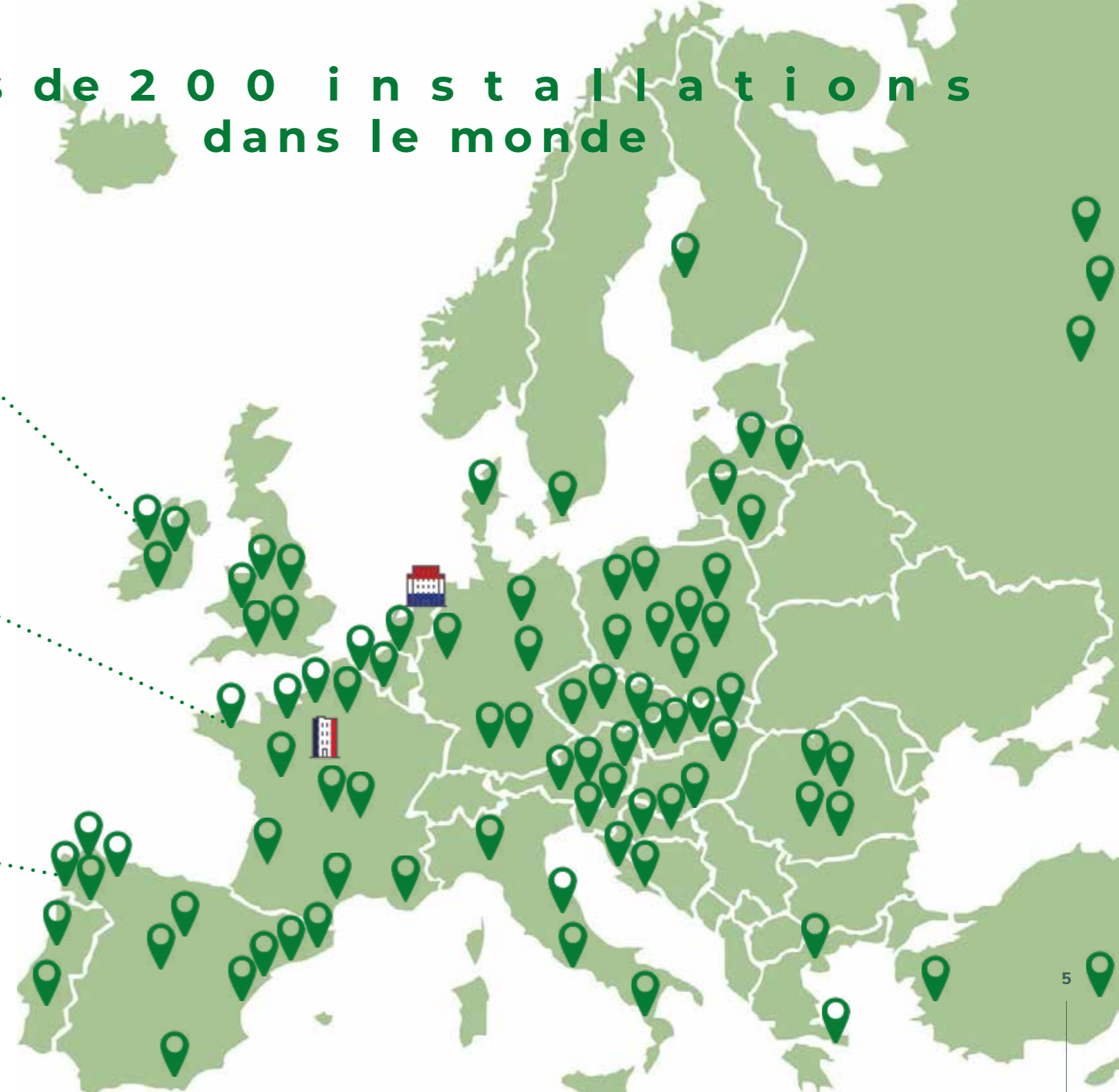

Entrants

Convient à une grande variété de déchets : Déchets de supermarché, Fraction Fermentescible d'Ordure Ménagère, déchets de restauration, RHF, D.I.B. organique et bien d'autres... Notamment les produits secs emballés croquettes, snack, biscuits...



Video
Paddle Depacker

Convoyeur bi-vis

Paddle Depacker

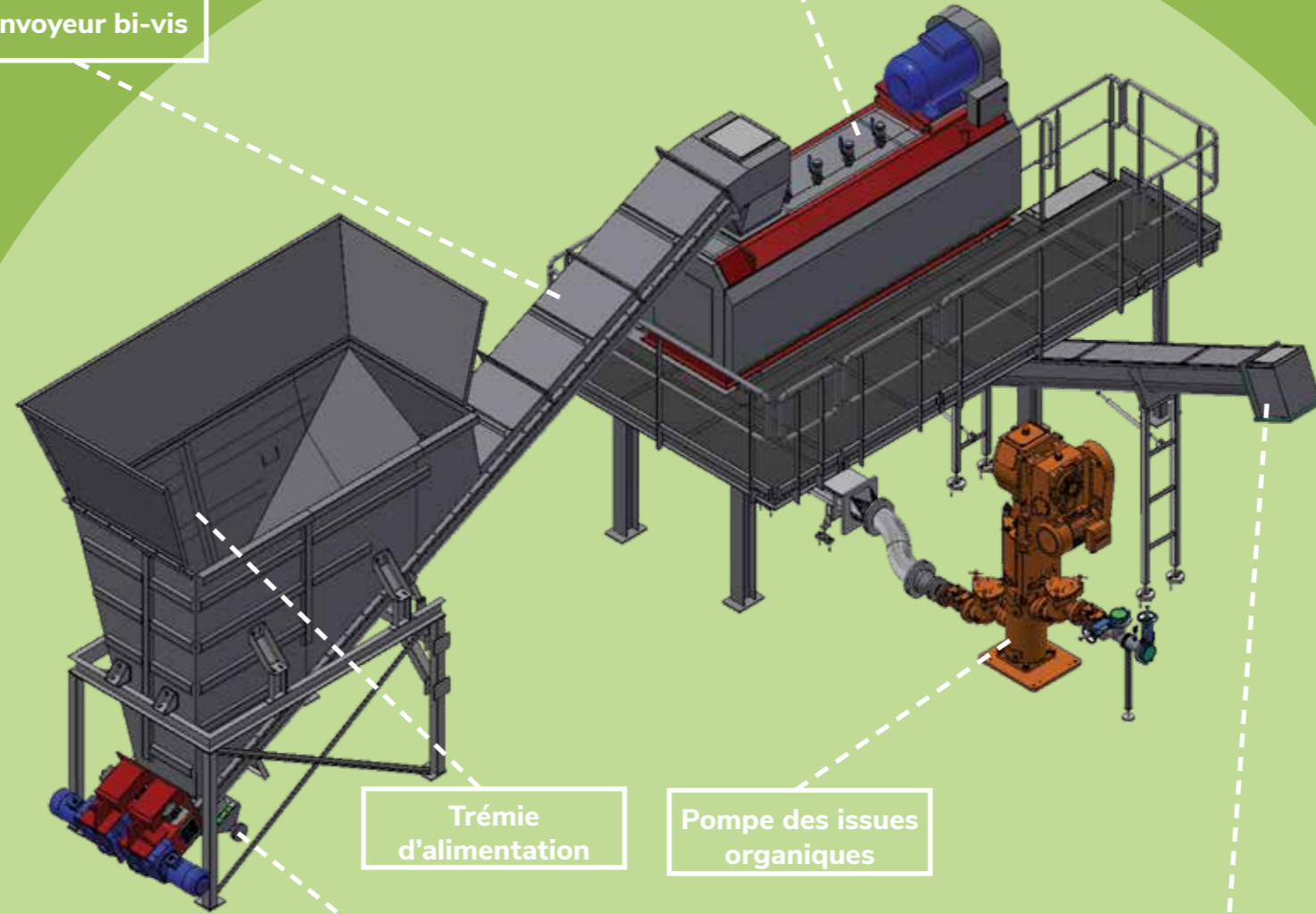

Trémie
d'alimentation

Egouttage des
liquides

Pompe des issues
organiques

Convoyage des
emballages en sortie

Fraction organique en sortie

Soupe organique propre d'une qualité conforme aux législations locales avec une teneur en matière sèche entre 1 et 100 % (version Wet & Dry)



Emballage sortant

L'emballage sortant le plus propre du marché



UNE solution de nombreuses options

Model S - jusqu'à 5m³/hr

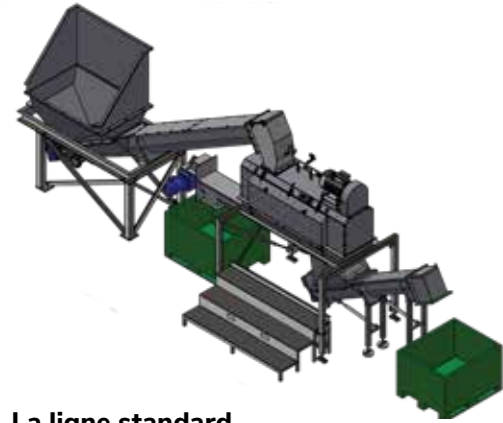

La ligne standard

Cette configuration de base est notre solution d'entrée de gamme comprenant une trémie de 1m³ et deux convoyeurs de déchargement des matériaux dans des bacs de collecte. Elle est conçue pour traiter facilement les déchets organiques emballés humides et secs.



Le classique S

Cette solution efficace est équipée d'une trémie de 2,2m³ et d'une pompe spéciale conçue pour les matières organiques, ce qui la rend idéale pour les petites quantités tout en maintenant un rendement constant de haute qualité.



Le Dry & Wet S

Cette configuration particulière utilise un convoyeur de sortie des organiques pour traiter efficacement les déchets humides et secs. De plus, une pompe est incluse pour faciliter une transition transparente entre les matériaux humides, tels que la soupe biologique et les produits secs type aliments pour animaux, garantissant une efficacité de traitement optimale.

Paddle Depacker - up to 30m³/hr

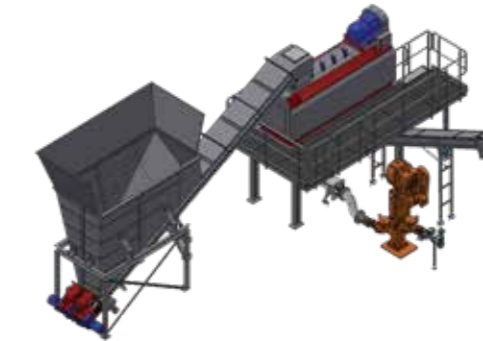

Le classique

Notre solution la plus vendue comprend une trémie d'alimentation bivis et une pompe à piston robuste, offrant des capacités de traitement élevées associées à un taux de disponibilité inégalé, garantissant de nombreuses journées de désempaillage efficaces à venir.



Le sec et humide

Cette configuration utilise un convoyeur de déchargement organique, offrant la possibilité de traiter à la fois des déchets humides et secs, y compris des pommes chips, des biscuits et de nombreux autres types de produits.

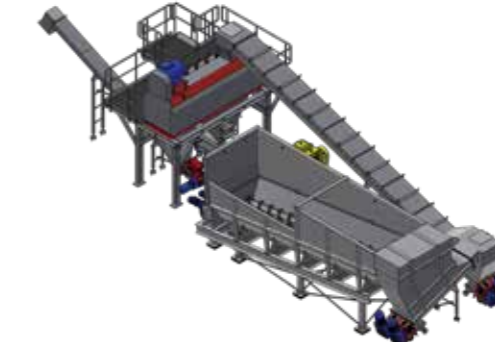

La Trémie

Cette solution fournit une trémie de 8 à 60m³ permettant d'augmenter la capacité de stockage avec ses multiples convoyeurs et des possibilités d'alimentation mixed; Elle évite le pontage des matériaux entrants et assure une alimentation constante vers le BioDECONDITIONNEUR Paddle Depacker.



La Trémie enterrée

Cette solution propose une trémie de collecte de 20 à 80 m³ qui permet d'augmenter la capacité de stockage. Le bac est enterré sous le niveau du sol pour le chargement/déchargement direct d'un camion ou directement sous le Paddle Depacker pour la collecte des soupes organiques.

Connexions multiples pour ajout de liquides

Echange des pâles en quelques minutes (5 estimées)

Les variateurs de fréquence permettent d'adapter la vitesse à tous les déchets



Les capots insonorisés s'ouvrent par hydraulique

Echange de tamis filtrant en 3 minutes



Des solutions sur mesure

Outre nos lignes standard, Mavitec Green Energy est spécialisée dans les solutions personnalisées allant d'une seule trémie à plusieurs, des lignes multiples Paddle Depacker, des laveurs à pales et des livraisons clés en main. Mavitec Green Energy est votre partenaire de confiance.

Project PORTFOLIO

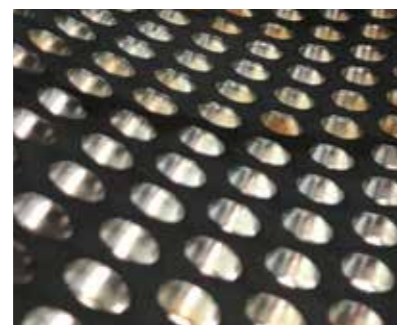

Panneau de contrôle interne

Mavitec conçoit et produit ses panneaux de contrôle permettant un contrôle complet par automate sur place ou à distance capable de répondre à toutes vos normes.



Conçu selon les besoins de votre produit

Notre équipe chez Mavitec engineering se consacre à la création de solutions intégrées sur mesure selon votre infrastructure existante.



Version Mobile RORO

Une version illustrée sur berce du Paddle Depacker pour une mobilité et une commodité d'exploitation à tous moments.



Un bac de stockage organique offre plusieurs avantages, notamment un gain de place, un contrôle des odeurs et un impact environnemental réduit.



Comment faisons-nous ça?



Des soupes organiques les plus propres

- 1 Ajouter un liquide**
Pour garantir la qualité spécifique de soupe organique. Améliore également la qualité des emballages en sortie et produit de la soupe organique pompable.
- 2 Ajuster l'angle des 40 pales**
Pour déterminer le temps de rétention optimal du déchet à déballer dans le Paddle Depacker afin d'obtenir le meilleur résultat.
- 3 Modifier la taille des tamis**
Selon le matériau et les exigences des produits à déballer, les tamis suivants sont disponibles : 50mm-30mm-25mm-20mm-15mm-10mm-8mm
- 4 Modifier la vitesse de rotation de l'axe**
Vitesse de l'arbre contrôlée par VFD pour des résultats de séparation optimaux.
- 5 Changer la distance des pâles aux tamis**
Pour garantir des tamis propres et des résultats de séparation optimaux, notre système d'espacement unique peut être réglé selon toutes les spécifications souhaitées.

Résultats éprouvés de tests de laboratoire certifiés

De nombreux pays ont des règles et réglementations strictes en termes d'inertes dans les rejets organiques pour la digestion anaérobie, le compostage et/ou les applications d'alimentation animale. Mavitec a installé des équipements dans les pays aux réglementations les plus strictes.

Le Paddle Depacker Mavitec garantit le respect des dernières normes et réglementations de votre pays et des futures modifications législatives* concernant les impuretés résiduelles dans la fraction organique.

À quel point est-il propre?

En affinant les nombreux réglages de la machine, le Paddle Depacker est capable de produire des soupes organiques les plus propres possibles. N'hésitez pas à nous demander des références.



 eurofins

 LABORATORIUM
ECCA

 ANALYTECH

* la réglementation peut changer, consulter pour les dernières normes/résultats.

Le laveur à friction Paddle Washer



Le laveur à friction Paddle Washer à pales lave et essore les refus d'emballages du Paddle Depacker. Les emballages sortant sont plus propres de la matières organiques résiduelle et secs. Ainsi les coûts d'élimination peuvent être considérablement réduit. La laveuse/essoreuse est liée au système de déconditionnement et utilise un arbre rotatif à pales pour créer une friction entre l'emballage et la matière organique ; le liquide de rinçage est injecté en plusieurs points dans le Paddle Depacker. Les pales frictionnent l'emballage et forcent la pulpe organique à travers les tamis qui est collectées au fond. L'emballage propre et sec est déchargé par l'avant de la machine.

Le laveur à friction Paddle Washer

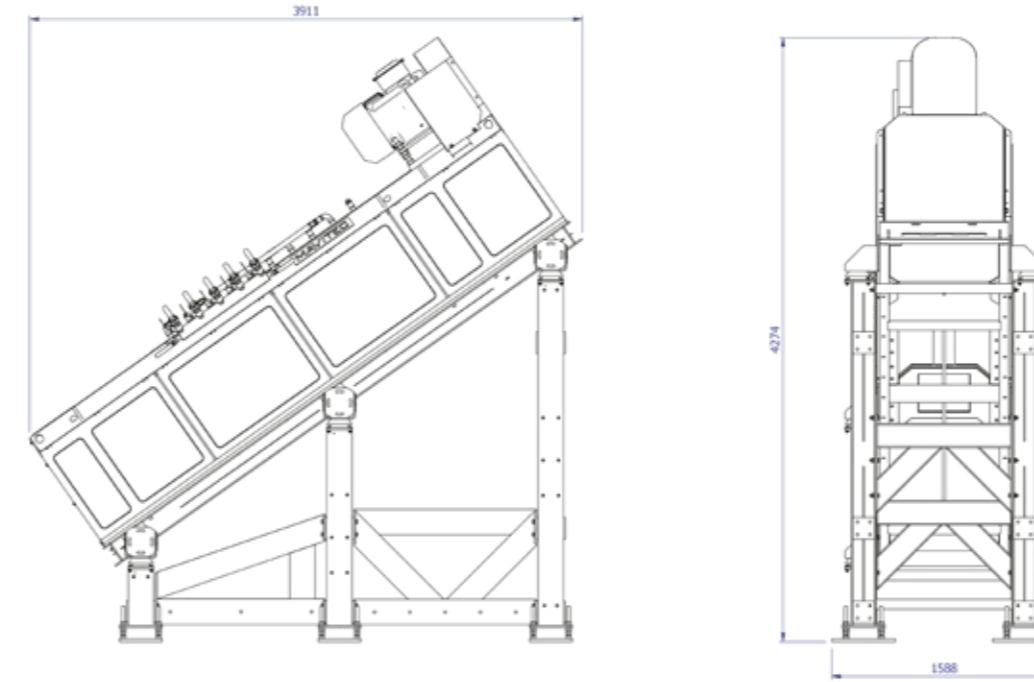

Modèle	Puissance	Poids	Longueur	Largeur	Hauteur
PW 650	kW	kg	mm	mm	mm
	37	3500	3899	1460	4191

Caractéristiques

- Jusqu'à 30 % de réduction du poids de l'emballage*
 - Économisez sur les coûts d'élimination des emballages
 - Exécution robuste
 - Format compact
 - Accès rapide et facile pour maintenance, inspection et nettoyage faciles
 - Exécution à arbre fixe
 - Tailles d'écran variables disponibles
 - Faible puissance installée et faible consommation d'eau
 - Intégration aisée dans le BioDECONDITIONNEUR Paddle Depacker
 - Disponible en acier carbone et inoxy
- Solution prête à l'emploi, clé en main

Détails techniques

Capacité : jusqu'à 12m3 par heure

*selon la composition du matériau d'entrée



Output Paddle Washer



Video Paddle Washer

Le Séparateur De Sable



Le séparateur de sable Mavitec est conçu pour séparer les solides tels que le verre, la pierre et d'autres types de sable des liquides organiques. Les solides sont séparés par les forces centrifuges dans le cyclone. L'effet de séparation dépend de la taille des particules, de la viscosité du liquide et du nombre de passages dans le cyclone. Le liquide organique provient en partie de la ligne de Dépaquetage et en partie d'un réservoir tampon agité, et est pompé dans le système avec la pompe de recirculation sur le cyclone. Le séparateur de sable est disponible à la location à court et à long terme.



Le Séparateur De Sable

Le processus de séparation a lieu dans le cyclone. Les solides seront collectés sous le cyclone dans le tampon de sable et le liquide s'écoulera vers le tampon agité. Dans ce tampon agité, le liquide est partiellement pompé sur le cyclone à nouveau pour obtenir un cycle de nettoyage multiple, et l'excès sera évacué vers la sortie organique. Les solides (sable) s'accumulent sous le cyclone dans le tampon de sable. Ce tampon de sable est évacué dans le tambour de lavage de sable à des moments déterminés. Le tambour de lavage de sable ajoutera également de l'eau pour séparer le sable des solides organiques restants. Le sable est transporté vers la sortie de sable et le liquide est pompé à l'entrée de la pompe de recirculation pour être traité à nouveau. Le système est destiné à être utilisé pour des liquides organiques pompables, contenant jusqu'à 21% de solides secs.

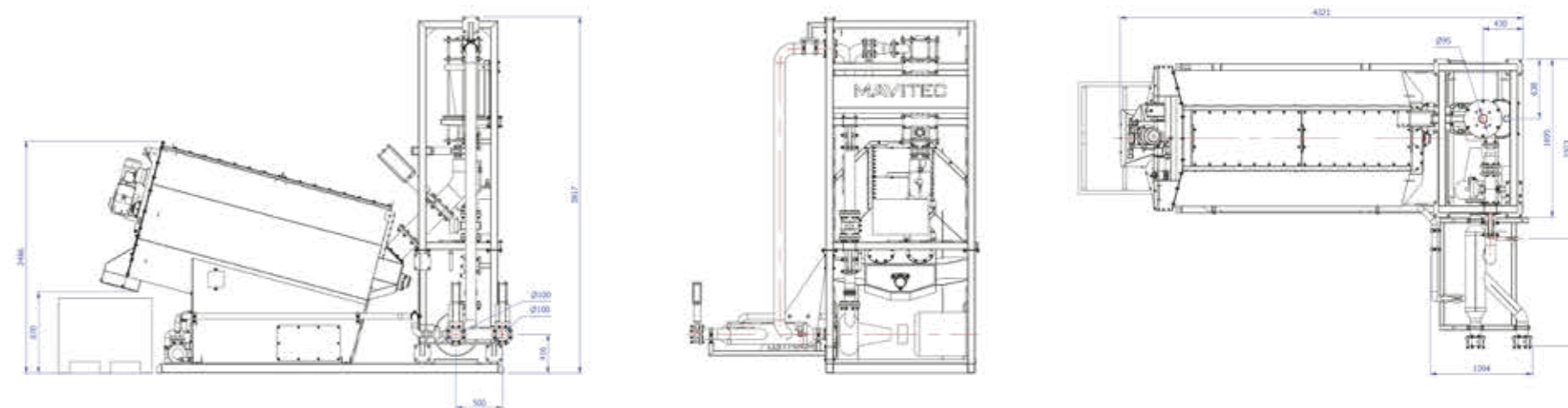

Modèle	Puissance	Poids	Longueur	Largeur	Hauteur
GS	kW	kg	mm	mm	mm
	25	3750	4321	3073	3817

Caractéristiques

- Soupes extrêmement propres
- Solution prête à l'emploi
- Exécution robuste
- Taille compacte
- Disponible à la location à long et court terme

Détails techniques

Capacité : Jusqu'à 30m³ par heure
*selon la teneur en matière sèche

Paddle Depacker Roadshow



Caractéristiques

- Testez sur votre site vos produits
- Opérationnel dans l'heure
- Groupe électrogène sur camion
- Disponible pour la location à long et à court terme

Le BioDECONDITIONNEUR Paddle Depacker Roadshow est une occasion unique de voir le Paddle Depacker fonctionner et de tester votre propre gisement organique. Le Paddle Depacker Roadshow est une unité complète de déconditionnement des déchets alimentaires, montée sur remorque. La remorque est équipée d'un système complet Paddle Depacker manipulant jusqu'à 30m³ de déchets par heure. Le système mobile se compose d'une trémie d'alimentation, d'un BioDECONDITIONNEUR et d'options de déchargement pour les matières organiques (humides et sèches) et les emballages. L'unité est commandée par un panneau de commande numérique avec écran tactile et est opérationnelle en moins d'une heure.

Détails techniques

Capacité : jusqu'à 30m³* par heure
*selon la composition du matériau d'entrée

Le camion Paddle Depacker Roadshow a réalisé des tests sur plus de 1000 différents types de déchets alimentaires et autres matériaux y compris le placoplâtre et les déchets de pulpeur en papeterie voir : PADDLE DEFIBER. Nos solutions techniques de traitement ont créé des améliorations significatives dans le traitement des matériaux. Avant de demander un test, nous vous invitons à consulter notre chaîne YouTube ou à fournir à notre service commercial des photos de vos gisements. Dans le cas où vos déchets ont des propriétés particulières, nous sommes à votre service pour effectuer des tests sur site en utilisant vos matériaux spécifiques.



Video Mavitec Roadshow

Paddle Washer Roadshow



Caractéristiques

- Tester sur votre site avec votre produit
- Opérationnel en moins d'une heure
- Générateur électrique sur camion
- Disponible en location à long et court terme

Détails techniques

Capacité : jusqu'à 12 m³ par heure

*en fonction de la composition des matériaux d'entrée

Le **Roadshow du Laveur à Pales** est conçu pour la flexibilité et la facilité d'utilisation. Il peut être facilement transporté vers divers endroits, ce qui en fait l'idéal pour les besoins de lavage d'emballages en déplacement. Que vous ayez besoin de traiter des déchets organiques sur différents sites ou de gérer des tâches de dépaquetage dans des zones éloignées, notre Laveur à Palette mobile offre une solution fiable. La sortie d'emballage propre et sec est évacuée efficacement. La fraction organique est collectée au fond de la machine et peut être pompée vers l'emplacement souhaité.

Le **PADDLE WASHER** est connecté au **BioDECONDITIONNEUR Paddle Depacker**. Au cœur du process, une friction entre l'emballage et le matériau organique est créée par un arbre rotatif rapide muni de pales. Au cours du processus, un liquide peut être injecté en plusieurs endroits. Les pales frictionnent l'emballage/ les plastique et forcent la pulpe organique résiduelle à travers les tamis. La fraction organique est collectée dans la trémie de collecte et peut être pompée vers le stockage. Cette fraction liquide organique peut être utilisée dans des étapes de prétraitement ou envoyée directement dans le réservoir de stockage. Les emballages propres et secs seront évacués à la fin de la machine.

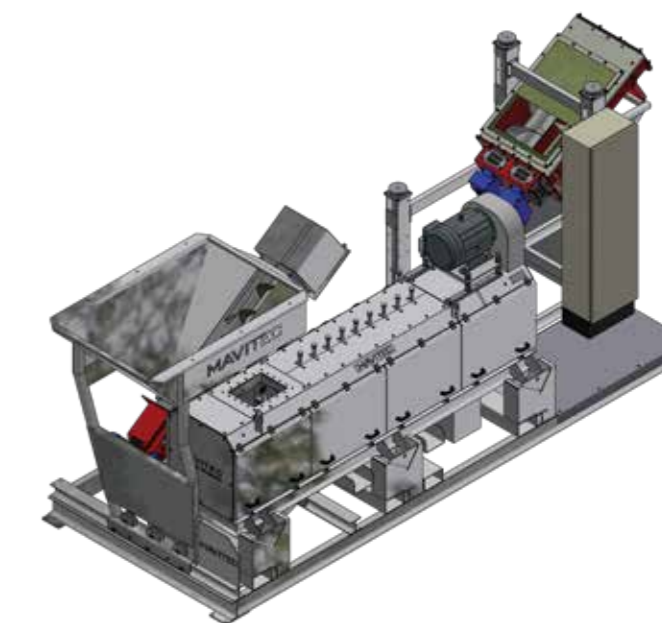

Video Mavitec
Paddle Washer

Entretien et maintenance

Un entretien fréquent est crucial pour assurer le fonctionnement continu et optimal de toute installation. C'est pourquoi Mavitec propose une gamme de forfaits de services conçus pour minimiser les temps d'arrêt et maximiser la fiabilité opérationnelle, permettant en fait à un meilleur retour sur investissement, demandez les détails.

Avantages d'un forfait de services

- Temps d'arrêt minimal
- Fiabilité opérationnelle accrue
- Productivité maximale
- Réduction des coûts d'exploitation
- Produits finis de meilleure qualité
- Augmentation de la durée de vie de l'équipement



Hot line	Numéro de téléphone	Adresse E-mail
Service	+33 622 45 33 70 28	servicefrance@mavitec.com
Des pièces de rechange	+33 622 45 33 70 28	spareparts@mavitec.com
Maintenance préventive Entretien et maintenance	+33 622 45 33 70 28	servicefrance@mavitec.com

Témoignage client



Justin Martens
Gestionnaire de site France

Chez Mavitec, ils comprennent qu'un service et une maintenance fiables sont cruciaux pour le succès de notre projet commun. C'est pourquoi ils offrent une assistance complète pour assurer le bon fonctionnement et l'efficacité de nos équipements.



Julien Wyckaert
AAMF Agriculteur Méthaniseur

J'ai choisi Mavitec en raison de leur vaste expérience dans la fourniture de solutions innovantes, d'une technologie de pointe et d'un support exceptionnel.

**1 Rue de Clairefontaine - 78120 Rambouillet Paris - France
Tel.: +33 622 45 33 7028 | e-mail: edurivault@mavitec.com**

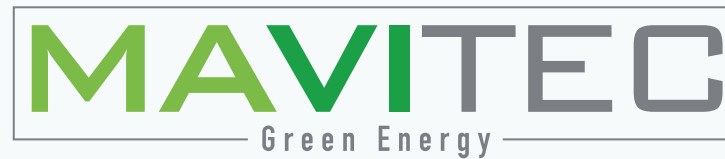

**Galileistraat 32 - 1704 SE Heerhugowaard - the Netherlands
Tel.: +31 (0)72 574 59 88 | e-mail: info@mavitec.com
www.mavitecgreenenergy.com**