

Martinater



Der Martinater 500 und 700 ist Ihre ultimative Hammermühlenlösung für das effiziente Mahlen von Nebenprodukten. Vielseitig und leistungsstark bewältigt er eine Vielzahl von Abfallmaterialien, von Supermarkt- und Restaurant-/Hotelabfällen bis hin zu landwirtschaftlichen Nebenprodukten und Fabrikrückständen. Diese robuste Lösung ist speziell darauf ausgelegt, die Größe verschiedener Nebenprodukte mit unvergleichlicher Effizienz und Effektivität zu reduzieren.

Eigenschaften:

- Für maximale Haltbarkeit und Stärke konstruiert
- Schlankes Design mit geringem Wartungsaufwand
- Kompakte Größe
- Nutzt das effiziente Prinzip des Pendelhammers
- Größen einfach einstellbar durch einfachen Siebwechsel
- Spezieller Sammelbereich für Fremdmaterialien

Kapazität:

- Bis zu 20 m³/h



Hammermühlen

Martinater

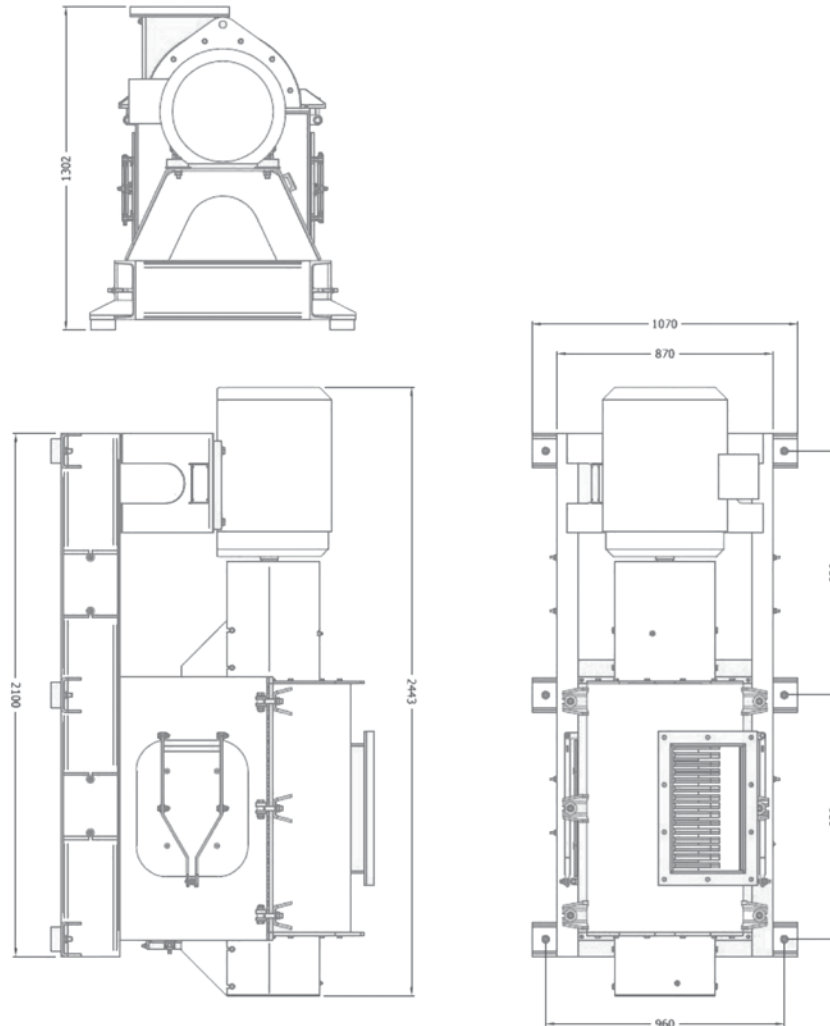

Martinater 700†

MA	Kapazität	Leistung	Gewicht	Länge (A)	Breite (B)	Höhe (C)
model	m ³ /hr	kW	kg	mm	mm	mm
500	10	22	1100	2050	900	1302
700	20	45	1600	2443	960	1302

Bitte beachten Sie, dass die hier präsentierten Daten aufgrund laufender Produktverbesserungen ohne vorherige Ankündigung geändert werden können. Für die aktuellsten Spezifikationen empfehlen wir, sich direkt an Mavitec B.V. zu wenden.



Maximize the value of your by-products!

Galileistraat 32 - 1704 SE Heerhugowaard - The Netherlands

Tel.: +31 (0)72 574 59 88 | E-mail: info@mavitec.com

www.mavitec.com