

# Paddle Depacker

Soluzione di de-packaging potenziata e ad alta capacità!



**Utilizzo:** Produrre un prodotto organico pulito adatto ad impianti biogas, separando il materiale organico dall'imballo.

## Caratteristiche del Paddle Depacker:

- Esecuzione robusta
- Design semplice e con poca manutenzione
- Dimensioni compatte
- Alta capacità
- Disponibili diverse misure di schermi vaglianti
- Organico in uscita pulito >99,5%
- Sistema di apertura porte veloce per una facile pulizia
- Apertura idraulica dei coperchi
- Cambio schermi senza viti
- Bassa potenza installata
- Esecuzione ad albero fisso
- Paraspruzzi in acciaio inossidabile isolati per un funzionamento a bassa rumorosità



**Portata\*:** fino a 30m<sup>3</sup> / h

(\* dipende dalla composizione del materiale)

**MAVITEC**  
Green Energy

# Paddle Depacker

Soluzione di de-packaging potenziata e ad alta capacità!

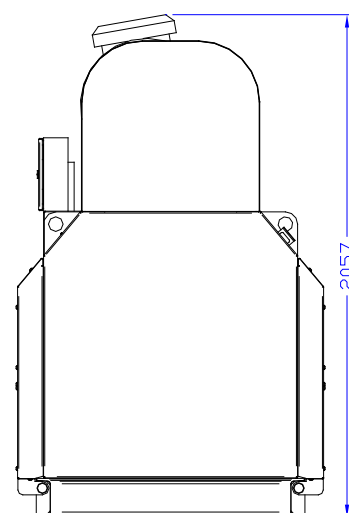
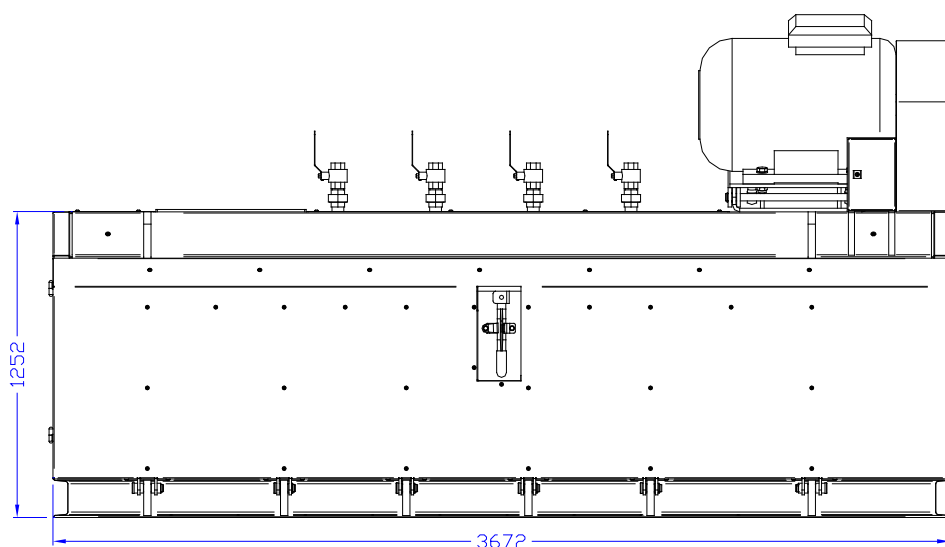
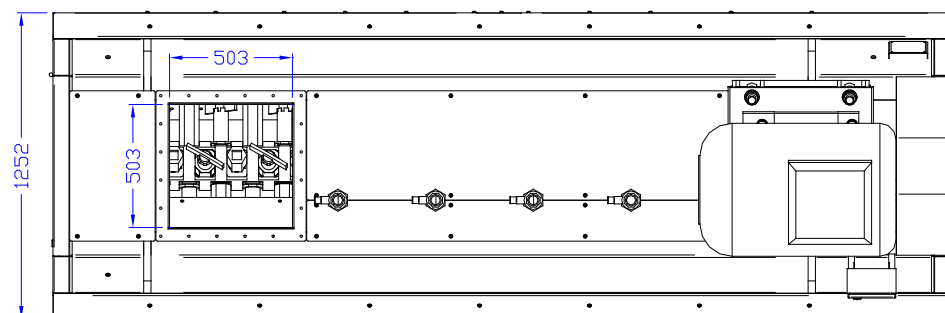

Modello	Potenza	Peso	Lunghezza	Larghezza	Altezza
	kW	kg	mm	mm	mm
PD4500	45	4500	3672	1252	2057

A causa del continuo miglioramento del prodotto, i dati mostrati saranno oggetto di cambiamenti senza preavviso, contattate Mavitec B.V. per le ultime specifiche.



Galileistraat 32, 1704 SE Heerhugowaard, The Netherlands  
Tel.: +31-72-574 59 88

E-mail: [info@mavitec.com](mailto:info@mavitec.com) - [www.mavitecgreenenergy.com](http://www.mavitecgreenenergy.com)